

СОГЛАСОВАНО
Начальник ОГИБДД ОМВД РФ
по г. Октябрьский капитан полиции
_____ В.В. Миниханов
_____ 2014г.

УТВЕРЖДАЮ
Директор МБОУ СОШ №1
_____ Кондрашова И. Н.
_____ 2014г.

**Министерство Образования Республики Башкортостан
Отделение ГИБДД Отдела МВД России
по городу Октябрьский**

**Муниципальное бюджетное общеобразовательное учреждение
«Средняя общеобразовательная школа №1»**



ПАСПОРТ



**на детское общеобразовательное учреждение
по обеспечению безопасности
дорожного движения**



г. Октябрьский РБ

Содержание:

I. Справочные данные.

II. Приложение к паспорту методических и нормативных документов:

- 1.** Памятка для администрации образовательного учреждения;
- 2.** План работы подразделения пропаганды Госавтоинспекции с МБОУ СОШ №1 по профилактике детского дорожно-транспортного травматизма;
- 3.** План проведения лекций по предупреждению детского дорожно-транспортного травматизма;
- 4.** Выписка из Правил дорожного движения Российской Федерации;
- 5.** Методические рекомендации по обеспечению санитарно-эпидемиологического благополучия и безопасности перевозок организованных групп детей автомобильным транспортом;
- 6.** Национальный Стандарт Российской Федерации «Искусственные неровности»;
- 7.** Инструкция педагогу, ответственному за организацию в общеобразовательном учреждении работы по профилактике детского дорожно-транспортного травматизма;
- 8.** Технология и методика проведения «Минутки по безопасности дорожного движения»;
- 9.** Положение о создании отряда ЮИДД

I. Справочные данные.

- Руководитель МБОУ СОШ №1 - Ирина Николаевна Кондрашова
- Преподаватель ОБЖ, руководитель ЮИД - Станислав Валерьевич Тюрин
- Сотрудник ГИБДД закрепленный за СОШ №1 - Рахматуллин Азамат Магсумович госинспектор РЭО ГИБДД старший лейтенант полиции (8-927-34-33-645)
- Ответственный сотрудник по профилактике ДДТТ - инспектор по пропаганде БДД ОГИБДД майор полиции Алина Зуфаровна Ахметшина (8-937-16-36-282)
- Количество обучающихся детей: (309 человек)
- Наличие уголка по БД: (имеется на 1 этаже)
- Наличие класса по ОБДД: (кабинет ОБЖ на 1 этаже)
- Наличие транспортной площадки (автогородка): (нет)
- Наличие методической литературы и наглядных пособий : (пособия по профилактике ДДТТ для педагогов, воспитателей и родителей – 7 различных изданий; учебник по ПДД с иллюстрациями и комментариями, Русаков И.Р. Новосибирск, 2013 г.; «Все про дорожные знаки и разметку», М. Ханько-ва, Д. Сазонов, Москва, 2013г.; ПДД в рисунках, Финкель А.Е., 2012г.; плакаты, макеты, видео материалы, размещение информации на сайте и стендах)
- Работа по предупреждению дорожно-транспортного травматизма в воспитательных планах классного руководителя (10 часов в год)
- В каких классах проводятся занятия по БДД: (занятия по БДД проводятся в 1-11 классах)
- Количество занятий по БДД в каждом классе: минимум 10 часов в год
- Как проводится обучение по БДД: (уроки, классные часы, факультативы, игры, утренники, конкурсы-викторины, тематические беседы, КВН)
- Проведение ежедневных пятиминуток-напоминаний по БДД - да
- Количество отрядов ЮИД - 1 отряд «Зебра»
- Количество детей в отрядах ЮИД - 10 человек
- Количество выступлений ЮИД - 23

Организация дорожного движения

(Схема подъездных путей и движения пешеходов к МБОУ СОШ №1, расположение дорожных знаков, технических средств регулирования искусственных неровностей, пешеходных переходов).

СХЕМА

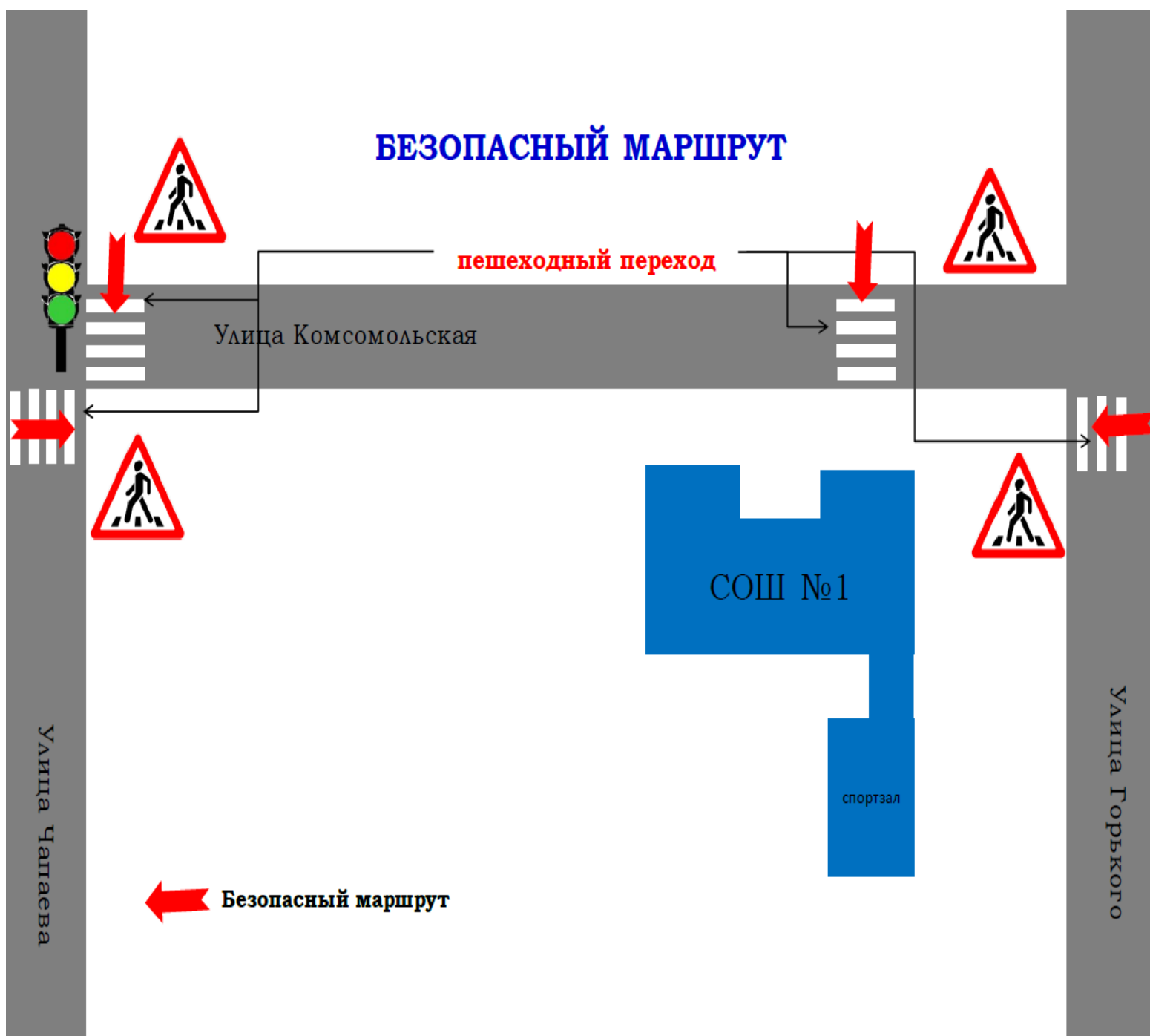



Выставка детских рисунков и макетов по ПДД



СПРАВОЧНЫЕ СВЕДЕНИЯ

- Отдел образования администрации городского округа
г. Октябрьский РБ **6-42-10**
- Отдел МВД по г. Октябрьскому **5-09-06**
- ОГИБДД отдела МВД России по г. Октябрьский
Адрес: 452600, Республика Башкортостан, Октябрьский г.,
ул. Аксакова, 6а
Телефон: **+7 (34767) 4-48-40;**
+7 (34767) 4-06-48;
+7 (34767) 4-44-92;
4-35-62

Режим работы: пн-пт 09:00-18:00, перерыв 12:00-14:00

Начальник ОГИБДД капитан полиции Миниханов Вильмир
Венерович

- МЧС Октябрьский, Ул. Северная, 44
Телефоны: **8(34767)5-01-01**
(МЧС)**8(34767)6-73-77**
(Пожарная охрана) **8(34767)5-08-01** (Круглосуточно)
8(34767)6-76-22 (Круглосуточно)
8(34767)6-73-77 (Круглосуточно)
01 (МЧС)
010 (Для сотовой связи)
112 (Для сотовой связи)
Руководитель: Лубышев Александр Федорович

ПАМЯТКА ДЛЯ АДМИНИСТРАЦИИ МБОУ СОШ №1

При планировании мероприятий должны быть предусмотрены:

- Работа с субъектами воспитательного процесса: преподавателями ОБЖ, классными руководителями, воспитателями ГПД, педагогами дополнительного образования, руководителями отрядов ЮИД по оказанию им методической помощи в проведении разнообразных форм проведения мероприятий по изучению Правил дорожного движения.
- Активизация работы по предупреждению несчастных случаев с детьми на улице, организация работы отряда ЮИД по разъяснению среди школьников Правил поведения в общественных местах и предупреждению нарушений Правил дорожного движения.
- Создание и оборудование уголков (кабинетов) по безопасности движения, изготовление стендов, макетов улиц, перекрестков, светофоров, разработка методических, дидактических материалов и пособий для занятий со школьниками.
- Создание специальных площадок (атрибутов для занятий в помещении) для практических занятий по Правилам дорожного движения.
- Включение в программу по дополнительному образованию работы творческого объединения учащихся по изучению ПДД.
- Работа с родителями по разъяснению Правил дорожного движения, проведение разных форм: собрания, конференции, совместные игровые программы, выставки-конкурсы творческих работ (рисунки, поделки).
- Пропаганда Правил дорожного движения через районную печать, школьную стенную печать, телевидение «СТУДИЯ 1», видеофильмы, участие в районных и областных творческих конкурсах (рисунки, плакаты, сочинения, совместные работы детей и родителей, конспекты тематических уроков и занятий; методических разработок по проведению игровых программ, викторин, игр и др.). Оформление методической копилки по организации и проведению месячника «Внимание, дети!». Постоянный контакт администрации образовательного учреждения с инспектором ОГИБДД МВД по г.Октябрьский– необходимое условие плодотворной работы по изучению Правил дорожного движения и профилактики детского дорожно-транспортного травматизма.

**ДОКУМЕНТАЦИЯ
ДЛЯ РАБОТЫ ОБРАЗОВАТЕЛЬНЫХ УЧРЕЖДЕНИЙ ПО
ИЗУЧЕНИЮ ПРАВИЛ ДОРОЖНОГО ДВИЖЕНИЯ И ПРЕДУПРЕЖДЕНИЮ
ДОРОЖНО-ТРАНСПОРТНОГО ТРАВМАТИЗМА**

- **План совместной работы** МБОУ СОШ №1 и ОГИБДД ОМВД РФ по г. Октябрьский на 2014 – 2015 учебный год.
- **Календарно-тематическое планирование** по предметам с использованием материалов «Программы по профилактике детского дорожно-транспортного травматизма и изучению Правил дорожного - движения».
- **План-график** проведения бесед, инструктажей с учащимися.
- **Комплексное планирование** месячника «Внимание – дети!».
- **Информационный материал** о формах работы с учащимися:
 - классных руководителей и преподавателя ОБЖ по изучению ПДД;
 - творческие конкурсы учащихся по литературе, изобразительной деятельности, технологии;
 - прикладному творчеству;
 - совместные творческие работы учащихся и педагогов, учащихся и родителей;
 - выставки-конкурсы дидактических материалов учителей-предметников, педагогов ОБЖ, классных руководителей;
 - конкурсы творческих методических материалов педагогов: конспектов уроков, сценариев мероприятий;
 - дни открытых мероприятий внутри школы.
- **Методическая копилка:**
 - материалы для проведения Дня профилактики;
 - информационный материал по проведению кратковременных занятий «минутка» в группе продленного дня;
 - информационный материал «Работа с родителями»;
 - программа работы творческого объединения учащихся «Юный инспектор».

**ПЛАН РАБОТЫ ПОДРАЗДЕЛЕНИЯ ПРОПАГАНДЫ
ГОСАВТОИНСПЕКЦИИ С ОБЩЕОБРАЗОВАТЕЛЬНЫМ УЧРЕЖДЕНИЕМ
ПО ПРОФИЛАКТИКЕ ДЕТСКОГО ДОРОЖНО-ТРАНСПОРТНОГО
ТРАВМАТИЗМА НА 2014-2015 УЧЕБНЫЙ ГОД.**

№ п/п	Мероприятие	Срок	Исполнители	Участники
По реализации функции анализа				
1.	Проведение анализа статистики по ДТП с участием детей, причин и условий, способствующих возникновению ДТП; анализа результатов проводимых мероприятий по профилактике ДДТТ; подготовка аналитических справок, отчетов в различные инстанции, администрацию района, города, орган управления образованием, образовательные учреждения и т.д. по запросу	Ежеме-сячно	Подразделение ГИБДД района, округа, города, области, республики	
По реализации функции контроля за обучением детей в образовательном процессе				
2.	Проведение инспектирования общеобразовательных учреждений, совместные проверки наличия тематических планов, программ и образовательного процесса по обучению детей навыкам безопасного поведения на улицах и дорогах в рамках предметов «Окружающий мир», «ОБЖ», «Технология» или по региональному компоненту; наличия «уголка безопасности»; совместное ведение наблюдательного дела, обследование территории, прилегающей к общеобразовательным учреждениям и др.	В течение года	Территориальные подразделения ГИБДД и орган управления образованием, общеобразователь-ные учреждения	
Реализация организационных функций по профилактике ДДТТ				
3.	Проведение бесед – «пятиминуток» по вопросам безопасности дорожного движения	Ежедневно на последнем уроке, а также до и после каникул	Классные руководители, инспекторы ГИБДД	Учащиеся 1-4 классов
4.	Создание отряда ЮИД и организация его работы	В течение учебного года	Инспекторы ГИБДД, инструктор по безопасности дорожного движения общеобразовательного учреждения	Учащиеся 5-7 классов
5.	Проведение различных	В течение	Инспекторы ГИБДД,	Учащиеся

	профилактических мероприятий во внеурочное время: конкурсов, викторин, КВН, тематических утренников, театрализованных представлений, соревнований «Безопасное колесо» и др.	года	инструктор общеобразовательного учреждения по безопасности движения, педагоги, штаб отряда ЮИД, члены отряда ЮИД	общеобразовательного учреждения с приглашением учащихся других общеобразовательных учреждений
6.	Проведение в сопровождении взрослых патрулирований и рейдов членами отрядов ЮИД на прилегающей к общеобразовательному учреждению территории в целях предотвращения нарушений ПДД со стороны детей и подростков	1 раз в полугодие или чаще на усмотрение администрации общеобразовательного учреждения	Инструктор общеобразовательного учреждения по безопасности дорожного движения, педагоги, штаб отряда ЮИД, члены отряда ЮИД	Учащиеся общеобразовательного учреждения с приглашением учащихся других общеобразовательных учреждений
7.	Выявление учащихся-нарушителей ПДД и проведение с ними профилактических бесед	В течение года	Инспекторы ГИБДД, инструктор общеобразовательного учреждения по безопасности движения, педагоги	Учащиеся 1-11 классов
8.	Организация и проведение профилактики ДДТТ в детском оздоровительном лагере на базе общеобразовательного учреждения (при его наличии)	июнь – август	Инспекторы ГИБДД, педагоги общеобразовательного учреждения, воспитатели детских оздоровительных лагерей, члены отрядов ЮИД	Организация и проведение профилактики ДДТТ в детском оздоровительном лагере на базе общеобразовательного учреждения (при его наличии)
9.	Организация и участие в проведении операций: «Внимание – дети!», «Скоро в школу!», «Осенние каникулы», «Зимние каникулы», «Весенние каникулы», «Здравствуй, лето!» (по специально разработанным планам)	сентябрь-июнь	Инспекторы ГИБДД, инструктор общеобразовательного учреждения по безопасности движения, классные руководители	1–11 класс
10.	Проведение профилактических бесед на родительских собраниях о причинах возникновения ДТП с участием детей, об ответственности родителей за нарушения, совершаемые детьми в области дорожного движения, и на другие темы	1 раз в четверть	Инспекторы ГИБДД, инструктор общеобразовательного учреждения по безопасности дорожного движения	Родители учащихся, педагоги

Оказание подразделением ГИБДД методической помощи образовательному учреждению

11.	Оказание методической помощи в оформлении «уголков безопасности»	В течение учебного года	Инспекторы ГИБДД, инструктор общеобразовательного учреждения по БДД	
12.	Разработка схемы маршрута безопасного движения учащихся в микрорайоне общеобразовательного учреждения	Перед началом учебного года, с внесением необходимых изменений в течение года	Инспекторы ГИБДД, инструктор общеобразовательного учреждения по БДД	
13.	Участие в работе семинаров для инструкторов по безопасности дорожного движения общеобразовательных учреждений, совместных совещаний директоров общеобразовательных учреждений и др.	Август	Инспекторы ГИБДД, педагоги органа управления образованием, директора общеобразовательных учреждений	Инструкторы общеобразовательных учреждений по БДД

ПЛАН
совместной работы МБОУ СОШ №1 с ОГИБДД по изучению ПДД
на 2014-2015 учебный год

№ п/п	Срок выполнения	Мероприятия	Ответственные
1	1 раз в четверть	Проведение занятий по правилам поведения на улицах и дорогах учащихся 1 – 7 классов с приглашением инспекторов ГИБДД	Педагог-организатор Тюрин С. В., кл. руководители
2.	ежемесячно	Проведение классных часов с приглашением инспекторов ГИБДД на тему: «Для чего нам светофор?» (1 класс); «Основные правила поведения на улице» (2 класс); «Повторение правил дорожного движения» (3 класс); «Школа светофорных наук» (4 класс); «Кто должен уступить дорогу», «Езда на велосипеде» (5-7 классы)	члены ЮИД Руководитель объединения «Юные инспектора ДД»
3	ноябрь	Мероприятия в рамках месячника по безопасности дорожного движения .	учитель ОБЖ, члены ЮИД
4	ноябрь	Проведение викторины «Дорожная азбука».	члены ЮИД
5	декабрь	Городской КВН по ГИБДД	ЗДВР Зиманова Л. А.
6.	ноябрь - апрель	Проведение викторины по ПДД в младших классах.	члены ЮИД
7	в течение года	Участие агитбригады в общешкольных мероприятиях.	члены ЮИД
8	январь	Проведение викторины на знание ПДД в 1-5 классах	члены ЮИД

9	апрель	Городской конкурс «Безопасное колесо»:	члены ЮИД Руководитель объединения «Юные инспектора ДД»
10	апрель	Проведение конкурса стихов по ПДД «Наша улица».	члены ЮИД Руководитель объединения «Юные инспектора ДД»
11	сентябрь, декабрь, март	Выпуск стенгазет, молний.	члены ЮИД
12	май	Игра в младших классах: «Будьте внимательны на летних дорогах!».	члены ЮИД

Зам. директора по ВР _____ Зиманова Л. А.

Тематическое планирование уроков по ПДД

1 класс.

1. Экскурсия – «Это должны знать все. Улица полна неожиданностей».
2. а) Дорога в школу и домой;
б) Что такое проезжая часть дороги.
3. а) Светофор.
б) Перекрестки регулируемые и не регулируемые
- в) Где и как правильно переходить дорогу.
4. Какие опасности подстерегают на улицах и дорогах.
5. Контрольная работа № 1.
6. а) Что такое транспорт.
б) Где можно и где нельзя играть.
7. Назначение дорожных знаков.
8. а) Кого называют водителем, пешеходом, пассажиром.
б) Мы – пешеходы.
а) Движение группами.
9. а) Поездка за город.
б) Мы – пассажиры.
10. Годовая контрольная работа.

2 класс

1. а) Почему дети попадают в дорожные аварии.
б) История появления автомобиля и Правил дорожного движения.
2. Права и обязанности пешехода и пассажира.
3. Что такое ГИБДД и инспектор ДПС. История появления светофора.
4. Улица, дорога и дорожные знаки.
5. Контрольная работа № 1.
6. Правила безопасного перехода улиц и дорог.
7. Регулируемый и нерегулируемый перекресток.
8. Правила поведения в общественном транспорте. Правила движения группами.
9. Правила поведения при езде на велосипеде.
10. Годовая контрольная работа.

3 класс

1. Причины дорожных аварий
2. Светофор и дорожные знаки.
3. Перекресток и опасные повороты транспорта.
4. Правила перехода проезжей части при отсутствии перекрестка. Остановочный и тормозной путь автомобиля.
5. Права, обязанности и ответственность участников дорожного движения. Правила дорожного движения для пешеходов. Дорожные «ловушки».
6. Права, обязанности и ответственность участников дорожного движения. Правила дорожного движения для пешеходов. Дорожные «ловушки».
7. Права, обязанности и ответственность участников дорожного движения. Правила дорожного движения для пешеходов. Дорожные «ловушки».
8. Правила движения группами. Двустороннее и одностороннее движение транспорта.
9. Экскурсия. Я пешеход.

10. Годовая контрольная работа.

4 класс

1. Вводное занятие.
2. Сигналы, регулирующие дорожное движение. На загородной дороге.
3. Перекрестки и их виды. Дорожная разметка.
4. Перекрестки и их виды. Дорожная разметка.
5. Контрольная работа № 1
6. Дорожные знаки и их группы. Виды транспортных средств.
7. Правила поведения на городском и железнодорожном транспорте. Правила перехода дорог с двусторонним и односторонним движением транспорта.
8. Правила для велосипедистов.
9. Экскурсия. Я пешеход.
10. Годовая контрольная работа.

5 класс

1. Наш город. Улицы и движение в нашем городе. Современный транспорт – зона повышенной опасности. Причины ДТП. ГИБДД.
2. Элементы улиц и дорог. Назначение дорожной разметки. Сигналы светофора.
3. Дорожные знаки. Дополнительные средства информации.
4. Культура поведения. Общественный транспорт. Новые понятия и термины: трогание, движение ТС, остановка, парковка, стоянка и др.
5. Особенности труда водителя и его основные обязанности. Влияние погодных условий на безопасность дорожного движения. Предупредительные сигналы водителя.
6. Дорожно-транспортные происшествия, причины их возникновения и возможные последствия. Влияние погодных условий на безопасность дорожного движения.
7. На железной дороге.
8. Езда на велосипеде. Опасность в дорожных ситуациях.
9. Правила оказания первой медицинской помощи при кровотечениях. Оказание первой медицинской помощи при ранениях.
10. Правила оказания первой медицинской помощи при вывихах. Правила оказания первой медицинской помощи при переломах верхних и нижних конечностей.

6 класс

1. Правила дорожного движения (повторение).

Повторение правил движения пешеходов по улицам и дорогам, пользования маршрутными транспортными средствами (автобус, троллейбус, трамвай).

2. Движение транспортных средств.

Скорость движения транспортных средств.

С какой скоростью должен водитель вести автомобиль в населенном пункте, на международных трассах? Что такое дистанция между автомобилями? Начало движения и расположение транспортных средств при движении. Изменение направления движения.

Осветительные приборы и правила пользования ими.

3. Остановочный путь транспортных средств.

Время, необходимое для остановки транспортного средства. Остановочный путь. Расчет остановочного пути. Факторы, влияющие на величину остановочного пути.

4. Назначение номерных, опознавательных знаков и надписей на транспортных средствах.

Номерные, опознавательные знаки и надписи на транспортных средствах, их назначение.

Места установки номерных знаков.

Опознавательные знаки к автопоезду, для автомобиля с ручным управлением, учебного автомобиля.

Обозначение буксирного троса при буксировке транспортного средства на гибкой сцепке.

Значение опознавательных знаков для пешеходов. Меры предосторожности пешеходов при движении буксирующего транспортного средства.

5. Поведение учащихся при дорожно-транспортном происшествии (ДТП).

Поведение участников и очевидцев дорожно-транспортного происшествия. Вызов «скорой помощи». Возможность оказания первой доврачебной помощи.

6. Технические требования, предъявляемые к велосипеду.

Осмотр велосипеда перед выездом. Подбор велосипеда по росту. Неисправности велосипеда и их устранение.

7. Дополнительные требования к движению велосипедистов.

Возрастное ограничение для велосипедистов. Порядок движения по проезжей части.

Правила перевозки груза. Правила маневрирования, проезда нерегулируемых перекрестков.

8. Движение групп велосипедистов.

Порядок движения по проезжей части улиц и дорог и на велодорожках. Одежда велосипедистов. Действия руководителя колонны велосипедистов.

9. Изучение дорожных ситуаций, которые приводят к дорожно-транспортным происшествиям.

Экскурсия по району.

Наблюдение за движением транспорта и пешеходов, ГИБДД.

10. Итоговое занятие.

Тестирование.

7 класс

1. Роль автомобильного транспорта в экономике города.

Рост автомобильного парка и объема грузопассажирских перевозок. Увеличение протяженности автомобильных дорог.

Организация движения транспорта и пешеходов в условиях интенсивного дорожного движения.

2. История создания автомобиля, велосипеда.

Историческая хроника изобретения автомобиля, велосипеда. Изменения этих видов транспорта, его новые модификации. Использование автомобиля, велосипеда в сегодняшнее время.

3. Правила перевозки пассажиров на мотоциклах и мотороллерах.

Обязательное использование мотошлемов во время езды на мотоцикле (мотороллере).

Правила поведения пассажиров при движении на одиночном мотоцикле (мотороллере) и мотоцикле с коляской. Запрещение перевозки пассажиров на грузовых мотороллерах.

Другие запрещения при перевозке пассажиров на мотоциклах и мотороллерах.

4. На загородных дорогах.

Сельский транспорт. Тракторы и прицепы к ним. Самоходные сельскохозяйственные машины.

Гужевого транспорт. Прогон животных. Дополнительные требования движению грузовых повозок и прогону животных.

5. Проезд железнодорожных переездов.

Правила проезда велосипедистами железнодорожных переездов.

Правила поведения пассажиров автомобиля, мотоцикла (мотороллера) во время вынужденной остановки на железнодорожном переезде.

6. Остановка и стоянка транспортных средств.

Понятие терминов «остановка» и «стоянка». Где разрешается остановка и стоянка транспорта. Как ставятся автомобили на проезжей части.

Где разрешена длительная стоянка.

7. Правила пользования транспортными средствами.

Виды транспортных средств и их назначение.

Транспортные средства общего пользования. Правила пользования транспортными средствами общего пользования. Правила посадки и высадки пассажиров.

Правила поведения детей при перевозках на грузовых и легковых автомобилях.

8. Практические занятия с велосипедистами на специально размеченной площадке.

Игры и соревнования велосипедистов по Правилам дорожного движения на площадке.

Подведение итогов соревнований.

9. Итоговое занятие.

Тестирование.

8 класс

1. История возникновения правил дорожного движения.

Исторический очерк о возникновении правил движения в России.

Особенности правил дорожного движения в зарубежных странах.

2. Формы регулирования движения.

Сигналы светофора и регулировщика. Сигналы 3-секционного светофора. Сигналы светофора с дополнительными секциями. Односекционные светофоры.

Пешеходные светофоры.

Регулировщик. Положение корпуса и жесты регулировщика, их значение.

Правила перехода улиц, дорог на регулируемых перекрестках.

3. Дорожные знаки.

Международный язык знаков. Исторический очерк.

Назначение дорожных знаков.

4. В новый век безопасности (экология и транспорт).

Воздействие транспорта на экологию (почва, растительность, здоровье человека).

Охрана окружающей среды.

5. Дополнительные требования к движению велосипедистов.

Правила проезда велосипедистами нерегулируемых перекрестков.

Правила перехода велосипедистами пешеходного перехода.

Правила перевозки пассажиров и грузов.

6. Подготовка утренника, беседы по ПДД для учащихся начальных классов.

Разработать сценарий утренника, текст беседы по ПДД для учащихся начальных классов.

Провести конкурс среди учащихся класса на лучшую разработку беседы по ПДД.

7. Обязанности пешеходов и велосипедистов и их ответственность за нарушение ПДД.

Обязанности пешеходов и велосипедистов – соблюдение правил дорожного движения.

Привлечение к дисциплинарной и административной ответственности за нарушение ПДД.

8. Преодоление полосы препятствий на велосипеде.

«Змейка», «Восьмерка», «Качели».

9. Итоговое занятие.

10. Тестирование.

9 класс

1. Вводное занятие
2. Водитель и пешеход
3. Водитель-мужчина.
4. Водитель-женщина.
5. Факторы повышенного риска для водителя.
6. Психофизиологические основы труда водителя
7. тела (безусловные и условные рефлексy,
8. мышечная нагрузка и нагрузка органов
9. чувств, микроклимат в кабине).
10. Зрение, водительский расчет, ориентирование. Время реакции. Эмоциональные качества водителя.
11. Итоговое занятие (I, II полугодие)

10 класс

1. Вводное занятие
2. Основные законы безопасного движения
3. (скорость движения и её ограничение, дальность видимости, “чувство дороги”.
4. Водительские навыки
5. Типичные обстоятельства и действия водителя.
6. Мотовелосипед
7. Мопед.

8. Мотоцикл.
9. Итоговое занятие

11 класс

1. Вводное занятие
2. Автомобиль
3. Виды автомобилей(грузовые, пассажирские,
4. специальные).
5. Тип автомобиля. Номерной знак автомобиля
6. Устройство автомобиля(ремни безопасности, подголовники, фары, подфарники).
7. Опасные ситуации на дорогах и маневрирование, предупреждающие сигналы.
8. ПМП при авариях (остановка кровотечения , при переломах, остановке дыхания и сердца).
9. Кодекс РФ об административных нарушениях ст. 114, ст117. ст.119. ст. 120, ст.412.
10. Уголовный кодекс РФ (ст.166,ст.264,ст265,ст.268).
11. Итоговое занятие

ПАМЯТКА ДЛЯ КЛАССНОГО РУКОВОДИТЕЛЯ. НЕОБХОДИМО УЧИТЬ!

- Жди, пока автобус или другое транспортное средство отъедет на безопасное расстояние, или переходи в другом месте, где дорога хорошо просматривается в обе стороны.
- Прежде чем перейти дорогу, остановись, посмотри налево и на право, потом еще раз налево, и, убедившись в безопасности, переходи дорогу, постоянно контролируя ситуацию.
- Красный сигнал светофора – запрещающий, так как с другой стороны горит зеленый для машин. Желтый – знак внимания, предупреждающий о смене сигналов светофора. Для пешехода желтый сигнал также является запрещающим, так как на желтый сигнал машинам разрешено закончить проезд перекрестка. Зеленый разрешает движение, но, прежде чем выйти на проезжую часть дороги, необходимо убедиться в том, что все машины остановились. Желтый мигающий сигнал светофора информирует о том, что перекресток нерегулируемый. Поэтому, прежде чем перейти дорогу, убедитесь в собственной безопасности.
- Необходимо рассчитать переход так, чтобы не останавливаться на середине дороги. Но если уже попал в такую ситуацию, то стой на середине дороги, на осевой линии, разделяющей транспортные потоки противоположных направлений, или на «направляющем островке», и не делай шаги ни вперед, ни назад, не оценив ситуацию, чтобы водитель успел принять решение, как лучше тебя объехать.
- Не используйте для показа старые знаки на желтом фоне.
- Не путайте группы знаков, правильно называйте дорожные знаки и информацию, которую несет в себе тот или иной дорожный знак. Например, часто путают значение знаков 1.20 и 5.16.1. Они оба имеют одинаковое название «Пешеходный переход», но знак 1.20 (треугольный с красной каймой) относится к группе предупреждающих знаков и предупреждает водителя, что впереди – знак 5.16.1 и пешеходный переход. А знак 5.16.1 (квадратный синий), имеющий то же название, относится к группе информационно-указательных и указывает пешеходам, что через дорогу надо переходить именно здесь.
- Необходимо начинать обучение детей со знаков, актуальных для юных участников дорожного движения. В первую очередь, дети должны знать значение знаков: «Пешеходный переход» (подземный и надземный), «Движение пешеходов запрещено», «Пешеходная дорожка», «Дети», «Движение на велосипедах запрещено», «Пересечение с велосипедной дорожкой», «Велосипедная дорожка».
- Дорожный знак «ДЕТИ» вовсе не предусматривает переход через дорогу именно в месте его установки, а лишь информирует водителя о том, что на дороге могут неожиданно появиться дети, так как рядом школа, детский сад или другое учреждение, и возможно неожиданное появление детей на дороге.

МЕТОДИЧЕСКИЕ РЕКОМЕНДАЦИИ ПО ОБЕСПЕЧЕНИЮ САНИТАРНО-ЭПИДЕМИОЛОГИЧЕСКОГО БЛАГОПОЛУЧИЯ И БЕЗОПАСНОСТИ ПЕРЕВОЗОК ОРГАНИЗОВАННЫХ ГРУПП ДЕТЕЙ АВТОМОБИЛЬНЫМ ТРАНСПОРТОМ

Общие положения

1. Настоящие Методические рекомендации определяют порядок организации и осуществления перевозок детей, основные обязанности и ответственность должностных лиц и водителей автобусов, осуществляющих организацию и перевозку детей к местам отдыха и обратно по разовому заказу или туристско-экскурсионному маршруту. Данные рекомендации разработаны для всех юридических и физических лиц, участвующих в перевозках организованных детских коллективов.

2. Главными задачами настоящих Методических рекомендаций являются:

- обобщение требований по обеспечению безопасности перевозки организованных групп детей в одном документе;
- предотвращение неблагоприятного воздействия на организм детей вредных факторов и условий, связанных с пребыванием в стационарных условиях зон обслуживания пассажиров и в пути следования автомобильным транспортом;
- создание документа, который используется при разработке стандартов и рабочих инструкций юридическими и физическими лицами, занимающимися организацией и осуществлением перевозок детских коллективов.

3. Настоящие Методические рекомендации применяются при осуществлении перевозок автобусами групп общей численностью восемь и более детей.

4. В настоящих Методических рекомендациях используются следующие термины и определения:

Заказчик - организация, юридическое или физическое лицо, являющееся потребителем транспортной услуги по перевозке детей;

Исполнитель - организация, юридическое или физическое лицо, выполняющее услугу по перевозке детей по заявке Заказчика.

Функции Заказчика и Исполнителя могут быть исполнены одной организацией либо юридическим лицом, которые обладают одновременно потребностью и возможностью осуществления услуги.

5. В соответствии с Законом РФ от 07.02.92 N 2300-1 "О защите прав потребителей" Заказчик транспортной услуги имеет право получить информацию от Исполнителя о качестве и полноте подготовки транспортных средств и водителей к перевозке детей.

6. Массовые перевозки детей автомобильной колонной (3 автобуса и более) осуществляются только при наличии у Заказчика уведомления ГИБДД о выделении автомобильной колонне специального автомобиля сопровождения. Уведомление ГИБДД предъявляется Заказчиком вместе с заявкой на перевозку детей автомобильной колонной Исполнителю.

7. Экскурсионные автобусные поездки детей организуются по маршрутам продолжительностью до 12 часов с одним водителем и до 16 часов - с двумя водителями.

Туристические поездки организуются с более длительной продолжительностью с обязательным использованием двух водителей, в данном случае при организации поездки предусматриваются условия для полноценного отдыха (в гостиницах, кемпингах и т.п.) водителей и пассажиров не менее 8 часов после 16 часов движения.

Перевозка детей при экскурсионных и туристических поездках осуществляется в светлое время суток. Движение автобуса в период с 23.00 до 7.00 часов не разрешается.

Туристско-экскурсионные перевозки детей дошкольного возраста не рекомендуются.

В случае, если Заказчиком выступает детское учреждение, туристско-экскурсионные и разовые перевозки детей, как правило, организуются только при наличии письменного разрешения вышестоящей организации.

Осуществлять перевозки детей автомобильным транспортом (кроме экскурсионных и туристических) при нахождении в пути не более четырех часов и в случаях, когда невозможно организовать доставку детей другим видом транспорта.

8. В случаях осуществления нерегулярной (разовой) поездки в пригородную зону или в междугородном сообщении Заказчик вправе потребовать, чтобы автобус накануне поездки был предъявлен для внеочередной проверки технического состояния в ГИБДД.

Основные требования по организации перевозок детей

1. Для организации перевозки детей Заказчик должен заключить договор с Исполнителем. При этом Исполнитель обязан иметь лицензию на данный вид деятельности и лицензионную карточку на эксплуатируемое транспортное средство, за исключением случая, если указанная деятельность осуществляется для обеспечения собственных нужд.

Передача лицензии или лицензионной карточки другому перевозчику запрещена.

2. Если хозяйствующий субъект, в том числе и детское учреждение, имеет собственный (собственные) автобус (автобусы), то на него также распространяются требования всех нормативных документов, касающиеся обеспечения безопасности перевозок. В случае отсутствия таких возможностей автобус должен базироваться и обслуживаться у Исполнителя, который имеет возможность обеспечивать выполнение всех необходимых требований по обеспечению безопасности перевозок.

3. К перевозкам групп детей допускаются водители, имеющие непрерывный трехлетний и более стаж работы на автомобильных транспортных средствах категории "Д" и не имеющие на протяжении последних трех лет нарушений действующих Правил дорожного движения.

4. Перевозка организованных групп детей осуществляется при обязательном сопровождении на весь период поездки на каждое транспортное средство взрослого сопровождающего, а если число перевозимых детей более двадцати - двух сопровождающих. Перед поездкой сопровождающие проходят специальный инструктаж совместно с водителем, проводимый полномочным

представителем Исполнителя либо, как исключение, руководителем Заказчика на основе настоящих Методических рекомендаций.

Заказчик несет ответственность за безопасность перевозки детей в части, его касающейся.

5. Автомобильная колонна с детьми до пункта назначения сопровождается машиной "скорой помощи". При количестве автобусов менее трех необходимо наличие квалифицированного медицинского работника в каждом автобусе.

6. Техническое состояние автобусов Исполнителя должно отвечать требованиям основных положений по допуску транспортных средств к эксплуатации. Водитель обязан иметь при себе действующий талон о прохождении государственного технического осмотра автобуса.

7. Автобус должен быть оборудован:

- двумя легкосъёмными огнетушителями ёмкостью не менее двух литров каждый (один - в кабине водителя, другой - в пассажирском салоне автобуса);
- квадратными опознавательными знаками желтого цвета с каймой красного цвета (сторона квадрата - не менее 250 мм, ширина каймы - 1/10 стороны квадрата), с черным изображением символа дорожного знака 1.21 "Дети", которые должны быть установлены спереди и сзади автобуса;
- двумя аптечками первой помощи (автомобильными);
- двумя противооткатными упорами;
- знаком аварийной остановки;
- при следовании в колонне - информационной табличкой с указанием места автобуса в колонне, которая устанавливается на лобовом стекле автобуса справа по ходу движения;

- автобусы с числом мест более 20, изготовленные после 01.01.98 и используемые в туристических поездках, должны быть оборудованы тахографами - контрольными устройствами для непрерывной регистрации пройденного пути и скорости движения, времени работы и отдыха водителя. В этом случае владелец транспортного средства обязан выполнять требования Правил использования тахографов на автомобильном транспорте в Российской Федерации, утвержденных Приказом Минтранса России от 07.07.98 N 86.

8. Класс автобуса должен соответствовать виду осуществляемой перевозки детей. Каждый автобус перед выездом на линию должен пройти проверку технического состояния и соответствия экипировки требованиям, установленным Правилами дорожного движения.

9. При выезде на линию к месту посадки водитель должен лично проверить состояние экипировки автобуса.

10. Автомобильная колонна с детьми сопровождается специальным автомобилем ГИБДД, двигающимся впереди колонны. Если количество автобусов в колонне составляет более 10 единиц, ГИБДД дополнительно выделяет автомобиль, замыкающий колонну.

При осуществлении перевозки групп детей одним или двумя автобусами сопровождение специальным автомобилем ГИБДД не обязательно.

Сопровождение колонны автобусов при автомобильной перевозке групп детей осуществляется от места формирования до конечного пункта назначения.

11. При массовой перевозке детей руководителем Исполнителя назначаются:

- из числа допущенных к перевозке детей водителей - старший водитель;
- из числа специалистов работников Исполнителя - старший автомобильной колонны.

Старший водитель, как правило, управляет последним автобусом колонны.

12. Перед выполнением перевозок организованных детских коллективов Исполнитель совместно с Заказчиком не позднее трех суток до назначенного срока начала перевозки представляет в соответствующие отделы ГИБДД официальное уведомление о планируемой перевозке с указанием:

- даты и маршрута движения;
- графика движения, отвечающего требованиям режима труда и отдыха водителей, включающего в себя определение времени прохождения контрольных пунктов маршрута, мест остановок и отдыха, оборудованных в соответствии с требованиями санитарного законодательства;
- схемы трассы движения и маневрирования с обозначением на ней опасных участков, постов ГИБДД, пунктов медицинской помощи, больниц и др.;
- подтверждения выделения медицинского сопровождения;
- марки и государственного номера автобуса (автобусов), фамилий водителей, которые будут осуществлять перевозку детей, с приложением списков детей и лиц, их сопровождающих, утвержденных территориальными управлениями образования.

13. Заказчик обязан обеспечить организованные группы детей, находящиеся в пути следования более трех часов, наборами пищевых продуктов (сухими пайками) с согласованием их ассортимента с территориальными управлениями Роспотребнадзора по субъектам РФ в установленном порядке, а также предусмотреть во время движения соблюдение питьевого режима в соответствии с действующим санитарным законодательством.

14. Режим работы водителя автобуса должен предусматривать после первых трех часов непрерывного управления автомобилем предоставление водителю специального перерыва для отдыха от управления автомобилем в пути продолжительностью не менее 15 минут. В дальнейшем перерывы такой продолжительности предусматриваются не более чем через каждые два часа. В том случае, когда время предоставления специального перерыва совпадает со временем предоставления перерыва для отдыха и питания, специальный перерыв не предоставляется. При направлении в рейс двух водителей на один автобус они меняются не реже чем через три часа.

15. Перед началом массовых перевозок детей в оздоровительные лагеря приказом руководителя Исполнителя назначается специальная комиссия, которая проводит предварительное обследование подъездных дорог к оздоровительным лагерям и, исходя из состояния дорог, определяет возможность осуществления перевозок детей в оздоровительные лагеря и в специальные зоны отдыха, о чем составляется соответствующий акт.

16. При организации регулярных перевозок детей, связанных с учебно-воспитательным процессом (например, в школу и обратно), необходимо согласование трассмаршрутов и графиков движения автобусов с органами ГИБДД.

Требования по выполнению перевозок

1. Водители автобуса, допущенные к перевозке детей, должны иметь продолжительность междуменного отдыха перед поездкой не менее 12 часов, а также пройти инструктаж.

Уполномоченное лицо Исполнителя вносит в путевой лист автобуса отметку о прохождении водителем специального инструктажа.

2. Водитель, осуществляющий перевозки, должен выполнять указания старшего, в случае если они не противоречат Правилам перевозки пассажиров, Правилам дорожного движения, не связаны с изменением маршрута движения автобуса.

3. Автомобильная перевозка групп детей автобусами в период суток с 23.00 до 05.00 часов, а также в условиях недостаточной видимости (туман, снегопад, дождь и др.) запрещается. В период суток с 23.00 до 05.00 часов, в порядке исключения, допускается перевозка детей к железнодорожным вокзалам и аэропортам и от них, а также при задержках в пути до ближайшего места отдыха (ночлега).

13. Заказчик обязан обеспечить организованные группы детей, находящиеся в пути следования более трех часов, наборами пищевых продуктов (сухими пайками) с согласованием их ассортимента с территориальными управлениями Роспотребнадзора по субъектам РФ в установленном порядке, а также предусмотреть во время движения соблюдение питьевого режима в соответствии с действующим санитарным законодательством.

14. Режим работы водителя автобуса должен предусматривать после первых трех часов непрерывного управления автомобилем предоставление водителю специального перерыва для отдыха от управления автомобилем в пути продолжительностью не менее 15 минут. В дальнейшем перерывы такой продолжительности предусматриваются не более чем через каждые два часа. В том случае, когда время предоставления специального перерыва совпадает со временем предоставления перерыва для отдыха и питания, специальный перерыв не предоставляется. При направлении в рейс двух водителей на один автобус они меняются не реже чем через три часа.

15. Перед началом массовых перевозок детей в оздоровительные лагеря приказом руководителя Исполнителя назначается специальная комиссия, которая проводит предварительное обследование подъездных дорог к оздоровительным лагерям и, исходя из состояния дорог, определяет возможность осуществления перевозок детей в оздоровительные лагеря и в специальные зоны отдыха, о чем составляется соответствующий акт.

16. При организации регулярных перевозок детей, связанных с учебно-воспитательным процессом (например, в школу и обратно), необходимо согласование трассмаршрутов и графиков движения автобусов с органами ГИБДД.

Требования по выполнению перевозок

1. Водители автобуса, допущенные к перевозке детей, должны иметь продолжительность междуменного отдыха перед поездкой не менее 12 часов, а также пройти инструктаж.

Уполномоченное лицо Исполнителя вносит в путевой лист автобуса отметку о прохождении водителем специального инструктажа.

2. Водитель, осуществляющий перевозки, должен выполнять указания старшего, в случае если они не противоречат Правилам перевозки пассажиров, Правилам дорожного движения, не связаны с изменением маршрута движения автобуса.

3. Автомобильная перевозка групп детей автобусами в период суток с 23.00 до 05.00 часов, а также в условиях недостаточной видимости (туман, снегопад, дождь и др.) запрещается. В период суток с 23.00 до 05.00 часов, в порядке исключения, допускается перевозка детей к железнодорожным вокзалам и аэропортам и от них, а также при задержках в пути до ближайшего места отдыха (ночлега).

11. В пути следования водитель обязан строго выполнять Правила дорожного движения, плавно трогаться с места, выдерживать дистанцию между впереди идущим транспортным средством, без необходимости резко не тормозить, принимать меры предосторожности, быть внимательным к окружающей обстановке.

12. По прибытии к пункту высадки детей из автобуса водитель должен осмотреть салон автобуса. При обнаружении в салоне личных вещей детей передать их сопровождающему.

13. При наличии каких-либо замечаний (недостатков) по организации дорожного движения, состоянию автомобильных дорог, улиц, железнодорожных переездов, паромных переправ, их обустройству, угрожающих безопасности дорожного движения, водитель обязан сообщить диспетчеру Исполнителя.

**Перечень нормативных правовых актов,
использованных при составлении Методических рекомендаций**

1. Федеральный закон от 10.12.95 № 196-ФЗ "О безопасности дорожного движения".

2. Закон РФ от 07.02.92 № 2300-1 "О защите прав потребителей".

3. Федеральный закон от 30.03.99 N 52-ФЗ "О санитарно-эпидемиологическом благополучии населения".

4. Федеральный закон от 08.08.2001 № 128-ФЗ "О лицензировании отдельных видов деятельности".

5. Приказ Минтранса России от 08.01.97 № 2 "Об утверждении Положения об обеспечении безопасности перевозок пассажиров автобусами" (зарегистрирован в Минюсте России 14.05.97, рег. № 1302).

6. Приказ Минтранса России от 09.03.95 № 27 "Об утверждении Положения об обеспечении безопасности дорожного движения в предприятиях, учреждениях, организациях, осуществляющих перевозки пассажиров и грузов" (зарегистрирован в Минюсте России 09.06.95, рег. № 868).

7. Приказ Минтранса России от 20.08.2004 № 15 "Об утверждении Положения об особенностях режима рабочего времени и времени отдыха водителей автомобилей" (зарегистрирован в Минюсте России 01.11.2004, рег. № 6094).

8. Постановление Правительства РФ от 23.10.93 № 1090 "О Правилах дорожного движения" (с изменениями).

9. Приказ Минтранса России от 07.07.98 № 86 "Об утверждении Правил использования тахографов на автомобильном транспорте в Российской Федерации".

10. Постановление Правительства РФ от 10.06.2002 № 402 "О лицензировании перевозок пассажиров и грузов автомобильным транспортом".

11. Приказ МВД России от 06.07.95 № 260 "О мерах по обеспечению безопасного и беспрепятственного проезда автомобилей специального назначения".

Группа Д28
НАЦИОНАЛЬНЫЙ СТАНДАРТ РОССИЙСКОЙ ФЕДЕРАЦИИ
Технические средства организации дорожного движения
ИСКУССТВЕННЫЕ НЕРОВНОСТИ
Общие технические требования. Правила применения
Trafficcontroldevices. Road bumps and road humps.
General technical requirements. Application rules

ОКС 93.080.30
ОКП 52 1000

Дата введения 2008-01-01

Предисловие

Цели и принципы стандартизации в Российской Федерации установлены Федеральным законом от 27 декабря 2002 г. N 184-ФЗ "О техническом регулировании", а правила применения национальных стандартов Российской Федерации - ГОСТ Р 1.0-2004 "Стандартизация в Российской Федерации. Основные положения"

Сведения о стандарте

1 РАЗРАБОТАН Федеральным государственным унитарным предприятием "РОСДОРНИИ" (ФГУП "РОСДОРНИИ") по заказу Федерального дорожного агентства

2 ВНЕСЕН Техническим комитетом по стандартизации ТК 278 "Безопасность дорожного движения" и Техническим комитетом по стандартизации ТК 418 "Дорожное хозяйство"

3 УТВЕРЖДЕН И ВВЕДЕН В ДЕЙСТВИЕ Приказом Федерального агентства по техническому регулированию и метрологии от 11 декабря 2006 г. N 295-ст

4 ВВЕДЕН ВПЕРВЫЕ

Информация об изменениях к настоящему стандарту публикуется в ежегодно издаваемом информационном указателе "Национальные стандарты", а текст изменений и поправок - в ежемесячно издаваемых информационных указателях "Национальные стандарты". В случае пересмотра (замены) или отмены настоящего стандарта соответствующее уведомление будет опубликовано в ежемесячно издаваемом информационном указателе "Национальные стандарты". Соответствующая информация, уведомление и тексты размещаются также в информационной системе общего пользования - на официальном сайте Федерального агентства по техническому регулированию и метрологии в сети Интернет

1 Область применения

Настоящий стандарт распространяется на искусственные неровности, устраиваемые на проезжей части дорог и улиц городов и сельских поселений (далее - дороги) Российской Федерации. Стандарт устанавливает общие технические требования к искусственным неровностям для принудительного ограничения скорости движения транспортных средств и правила их применения.

2 Нормативные ссылки

В настоящем стандарте использованы нормативные ссылки на следующие стандарты:

ГОСТ Р 50597-93 Автомобильные дороги и улицы. Требования к эксплуатационному состоянию, допустимому по условиям обеспечения безопасности дорожного движения

ГОСТ Р 51256-99 Технические средства организации дорожного движения. Разметка дорожная. Типы и основные параметры. Общие технические требования

ГОСТ Р 52289-2004 Технические средства организации дорожного движения. Правила применения дорожных знаков, разметки, светофоров, дорожных ограждений и направляющих устройств

ГОСТ Р 52290-2004 Технические средства организации дорожного движения. Знаки дорожные. Общие технические требования

ГОСТ Р 52399-2005 Геометрические элементы автомобильных дорог

Примечание - При пользовании настоящим стандартом целесообразно проверить действие ссылочных стандартов в информационной системе общего пользования - на официальном сайте Федерального агентства по техническому регулированию и метрологии в сети Интернет или по ежегодно издаваемому информационному указателю "Национальные стандарты", который опубликован по состоянию на 1 января текущего года, и по соответствующим ежемесячно издаваемым информационным указателям, опубликованным в текущем году. Если ссылочный стандарт заменен (изменен), то при пользовании настоящим стандартом следует руководствоваться замененным (измененным) стандартом. Если ссылочный стандарт отменен без замены, то положение, в котором дана ссылка на него, применяется в части, не затрагивающей эту ссылку.

3 Термины и определения

В настоящем стандарте применены следующие термины с соответствующими определениями:

3.1 искусственная неровность; ИН: Специально устроенное возвышение на проезжей части для принудительного снижения скорости движения, расположенное перпендикулярно к оси дороги.

3.2 гребень ИН: Линия, перпендикулярная в плане к оси дороги, соединяющая наиболее возвышенные над проезжей частью точки ИН.

3.3 высота ИН: Кратчайшее расстояние от гребня ИН на оси дороги до уровня проезжей части.

3.4 продольный профиль ИН: Сечение, создаваемое при пересечении ИН вертикальной плоскостью, расположенной по ее гребню, перпендикулярно к проезжей части дороги.

3.5 поперечный профиль ИН: Сечение, создаваемое при пересечении ИН вертикальной плоскостью, расположенной по оси дороги.

4 Технические требования

4.1 Общие требования

4.1.1 ИН устраивают на отдельных участках дорог для обеспечения принудительного снижения максимально допустимой скорости движения транспортных средств до 40 км/ч и менее.

4.1.2 Конструкции ИН в зависимости от технологии изготовления подразделяют на монолитные и сборно-разборные.

4.1.3 Длина ИН должна быть не менее ширины проезжей части. Допустимое отклонение - не более 0,2 м с каждой стороны дороги.

4.1.4 На участке для устройства ИН должен быть обеспечен водоотвод с проезжей части дороги.

4.1.5 Для информирования водителей участки дорог с ИН должны быть оборудованы техническими средствами организации дорожного движения: дорожными знаками и разметкой.

4.2 Требования к монолитным конструкциям

4.2.1 Монолитные конструкции ИН должны быть изготовлены из асфальтобетона.

В зависимости от поперечного профиля ИН подразделяют на два типа:

- волнообразные (см. рисунок 1а);
- трапециевидные (см. рисунок 1б).

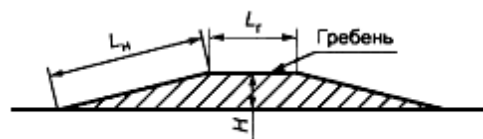
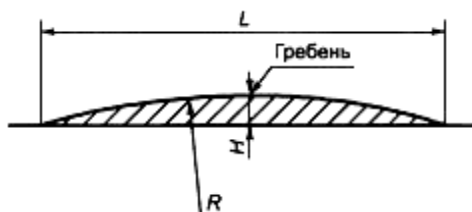

а - волнообразная ИН

б - трапециевидная ИН

Рисунок 1 - Поперечные профили ИН

4.2.2 Тип продольного профиля ИН выбирают с учетом наличия около нее дождеприемных колодцев с верхней стороны дороги на спуске и в зависимости от направления поперечного стока воды на проезжей части.

Различают следующие типы:

I - при двустороннем поперечном уклоне проезжей части и отсутствии дождеприемных колодцев с верхней стороны дороги на спуске у ИН (см. рисунок 2а);

II - при двустороннем поперечном уклоне проезжей части и наличии дождеприемных колодцев с верхней стороны дороги на спуске у ИН (см. рисунок 2б);

III - при одностороннем поперечном уклоне проезжей части и отсутствии дождеприемного колодца в нижней лотке с верхней стороны дороги на спуске у ИН (см. рисунок 2в);

IV - при одностороннем поперечном уклоне проезжей части и наличии дождеприемного колодца в нижней лотке с верхней стороны дороги на спуске у ИН (см. рисунок 2г).



а - тип I



б - тип II



в - тип III



г - тип IV

Рисунок 2 - Продольные профили ИН

4.2.3 Параметры ИН следует принимать исходя из максимально допустимой скорости движения на участке дороги, указываемой на знаке, в соответствии с таблицей 1.

Таблица 1 Размеры в метрах

Максимально допустимая скорость движения, указываемая на знаке, км/ч	Волнообразный профиль			Трапецевидный профиль		Максимальная высота гребня Н
	Длина L	Максимальная высота гребня Н	Радиус криволинейной поверхности R	Длина		
				горизонтальной площадки L	наклонного участка L	
20	От 3,0 до 3,5 включ.	0,07	От 11 до 15 включ.	От 2,0 до 2,5 включ.	От 1,0 до 1,15 включ.	0,07
30	От 4,0 до 4,5 включ.	0,07	От 20 до 25 включ.	От 3,0 до 5,0 включ.	От 1,0 до 1,40 включ.	0,07
30	От 4,0 до 4,5 включ.	0,07	От 20 до 25 включ.	От 3,0 до 5,0 включ.	От 1,0 до 1,40 включ.	0,07

На дорогах, по которым осуществляется регулярное движение безрельсовых маршрутных транспортных средств, параметры ИН следует принимать в соответствии с таблицей 2.

Таблица 2 Размеры в метрах

Максимально допустимая скорость движения, указываемая на знаке, км/ч	Волнообразный профиль			Трапецевидный профиль		Максимальная высота гребня Н
	Длина L	Максимальная высота гребня Н	Радиус криволинейной поверхности R	Длина		
				горизонтальной площадки L	наклонного участка L	
20	От 5,0 до 5,5 включ.	0,07	От 31 до 38 включ.	От 2,0 до 2,5 включ.	От 1,5 до 2,0 включ.	0,07
30	От 8,0 до 8,5 включ.	0,07	От 80 до 90 включ.	От 3,0 до 5,0 включ.	От 2,0 до 2,5 включ.	0,07
40	От 12 до 12,5 включ.	0,07	От 180 до 195 включ.	От 3,0 до 5,0 включ.	От 4,0 до 4,5 включ.	0,07

4.3 Требования к сборно-разборным конструкциям

4.3.1 Сборно-разборная конструкция ИН может состоять из ряда однотипных геометрически совместимых основных и краевых элементов.

4.3.2 Основной и краевой элементы могут состоять из одной (см. рисунок 3а) или двух частей (см. рисунок 3б), которые геометрически совместимы друг с другом и имеют отверстия для крепления к покрытию дороги.

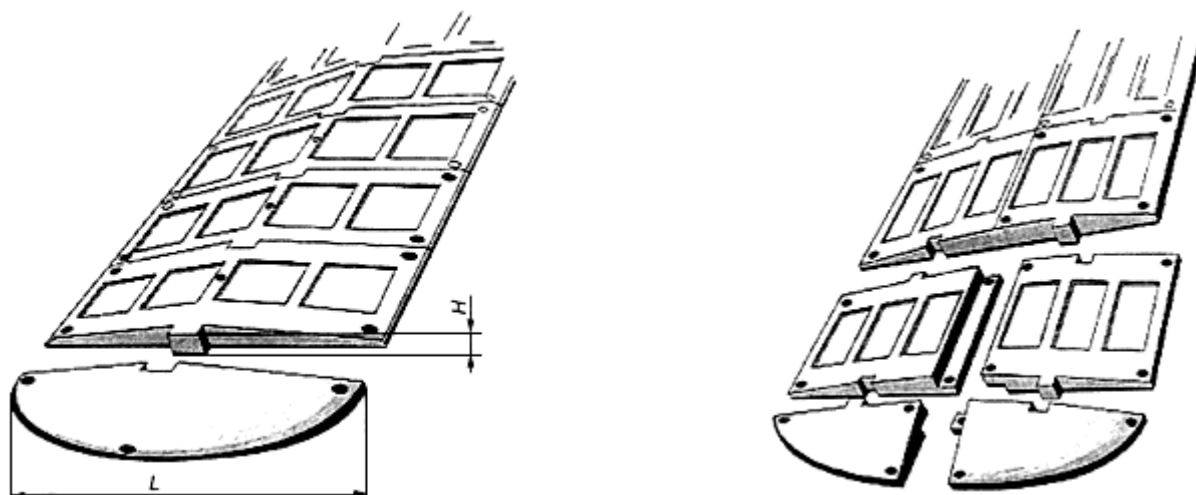

а - ИН из одной части основного и краевого элементов

б - ИН из двух частей основного и краевого элементов

Рисунок 3 - Конструкция сборно-разборной ИН

4.3.3 В конструкции должна быть предусмотрена возможность монтажа и демонтажа на покрытии дороги, а также замены отдельных ее элементов и частей с использованием специального инструмента.

4.3.4 Размеры элементов ИН следует принимать в зависимости от требуемого ограничения максимально допустимой скорости движения в соответствии с таблицей 3.

Таблица 3

Размеры в метрах

Максимально допустимая скорость движения, указываемая на знаке, км/ч	Элемент ИН			
	Основной		Краевой	
	Длина хорды L	Максимальная высота H	Длина хорды L	Максимальная высота H
30	От 0,50 до 0,70 включ.	От 0,05 до 0,06 включ.	От 0,50 до 0,70 включ.	От 0,05 до 0,06 включ.
40	От 0,90 до 1,10 включ.	От 0,05 до 0,06 включ.	От 0,90 до 1,10 включ.	От 0,05 до 0,06 включ.

4.3.5 Каждый элемент ИН может быть выполнен в виде однослойной или двухслойной конструкции.

4.3.6 ИН должна иметь поверхность, обеспечивающую коэффициент сцепления в соответствии с требованиями ГОСТ Р 50597.

4.3.7 Твердость ИН, изготовленной из эластичного материала, по Шору А, измеренная на рабочей поверхности не менее чем в пяти точках, не менее 50 мм от края, должна быть от 55 до 80 условных единиц.

4.4 Для обеспечения видимости в темное время суток на поверхность ИН должны быть нанесены световозвращающие элементы, ориентированные по направлению движения транспортных средств. Площадь световозвращающих элементов должна быть не менее 15% общей площади ИН.

4.5 Световозвращающие элементы выполняют из полимерных лент или иных материалов в соответствии с ГОСТ Р 51256. Значения коэффициента яркости и коэффициента световозвращения таких элементов должны соответствовать требованиям ГОСТ Р 51256 для дорог I категории и магистральных улиц непрерывного движения. При разрушении или отслаивании световозвращающих элементов, а также снижении в процессе эксплуатации их светотехнических характеристик до значений ниже нормативных, световозвращающие элементы должны быть заменены на новые.

4.6 Не допускается эксплуатация ИН с отсутствующими отдельными элементами и выступающими или открытыми элементами крепежа.

В случае нарушения целостности ИН из-за потери одного или нескольких элементов оставшийся в дорожном покрытии крепеж не должен служить причиной повреждения шин.

4.7 При демонтаже ИН одновременно должны быть удалены крепежные элементы, оставшиеся отверстия на покрытии автомобильной дороги заделаны, а предупреждающие дорожные знаки и разметка ликвидированы.

4.8 В комплект искусственной неровности должны входить:

- основные и краевые элементы;
- крепежные элементы;
- паспорт изделия;
- инструкция по монтажу.

5 Методы контроля искусственных неровностей

5.1 Техническое состояние ИН контролируют визуально.

Контроль световозвращающих элементов - по ГОСТ Р 51256.

5.2 При осмотре ИН сборно-разборной конструкции проверяют наличие всех элементов, их состояние и плотность прилегания к покрытию дороги.

5.3 При осмотре монолитной конструкции ИН проверяют отсутствие просядок, выбоин, иных повреждений. Предельные размеры повреждений покрытия проезжей части и сроки их ликвидации устанавливают в соответствии с ГОСТ Р 50597.

5.4 При обнаружении какого-либо дефекта ИН срок его устранения не должен превышать трех суток.

6 Правила применения искусственных неровностей

6.1 ИН устраивают на дорогах с асфальтобетонными и цементобетонными покрытиями на участках с искусственным освещением.

6.2 ИН устраивают на основе анализа причин аварийности на конкретных участках дорог с учетом состава и интенсивности движения и дорожных условий

ИН устраивают:

- перед детскими и юношескими учебно-воспитательными учреждениями, детскими площадками, местами массового отдыха, стадионами, вокзалами, магазинами и другими объектами массовой концентрации пешеходов, на транспортно-пешеходных и пешеходно-транспортных магистральных улицах районного значения, на дорогах и улицах местного значения, на парковых дорогах и проездах [1];

- перед опасными участками дорог, на которых введено ограничение скорости движения до 40 км/ч и менее, установленное дорожным знаком 3.24 "Ограничение максимальной скорости" или 5.3.1 "Зона с ограничением максимальной скорости";
- перед въездом на территорию, обозначенную знаком 5.21 "Жилая зона";
- перед нерегулируемыми перекрестками с необеспеченной видимостью транспортных средств, приближающихся по пересекаемой дороге, на расстоянии от 30 до 50 м до дорожного знака 2.5 "Движение без остановки запрещено";
- от 10 до 15 м до начала участков дорог, являющихся участками концентрации дорожно-транспортных происшествий;
- от 10 до 15 м до наземных нерегулируемых пешеходных переходов у детских и юношеских учебно-воспитательных учреждений, детских площадок, мест массового отдыха, стадионов, вокзалов, крупных магазинов, станций метрополитена;
- с чередованием через 50 м друг от друга в зоне действия дорожного знака 1.23 "Дети".

6.3 Не допускается устраивать ИН в следующих случаях:

- на дорогах федерального значения;
- на дорогах регионального значения с числом полос движения 4 и более (кроме участков, проходящих по территории городов и населенных пунктов с числом жителей более 1000 человек);
- на остановочных площадках общественного транспорта или соседних с ними полосах движения и отгонах уширений проезжей части;
- на мостах, путепроводах, эстакадах, в транспортных тоннелях и проездах под мостами;
- на расстоянии менее 100 м от железнодорожных переездов;
- на магистральных дорогах скоростного движения в городах и магистральных улицах общегородского значения непрерывного движения [2];
- на подъездах к больницам, станциям скорой медицинской помощи, пожарным станциям, автобусным и троллейбусным паркам, гаражам и площадкам для стоянки автомобилей аварийных служб и другим объектам сосредоточения специальных транспортных средств;
- над смотровыми колодцами подземных коммуникаций.

6.4 Допускается совмещение ИН монолитной конструкции трапециевидного профиля с наземными нерегулируемыми пешеходными переходами вблизи детских и юношеских учебно-воспитательных учреждений, детских площадок на улицах местного значения в жилых кварталах городов с обеспечением прохода пешеходов по центральной горизонтальной площадке ИН шириной не менее 4 м при условии ограничения движения пешеходов по наклонному участку возвышающегося пешеходного перехода с помощью ограждений.

6.5 Уменьшение высоты монолитной искусственной неровности до нуля к лотку, расположенному вдоль бордюрного камня (см. рисунки 2а, в), принимают с уклоном 1:6 на приподнятых пешеходных переходах и 1:4 - в остальных случаях.

6.6 Допускается обеспечивать отвод воды у монолитной ИН без уменьшения ее высоты (см. рисунки 2б, г) при наличии дождеприемных колодцев, сооружаемых у ИН с каждой стороны улицы (при продольном уклоне лотка менее 5+) или с одной (верховой) стороны улицы (при продольном уклоне лотка 3+ и более).

6.7 ИН устраивают на участках дорог с обеспеченным нормативным расстоянием видимости поверхности дороги в соответствии с ГОСТ Р 52399 с максимальным приближением к имеющимся мачтам искусственного освещения, а в необходимых случаях и с установкой около ИН новых опор наружного освещения. Уровень освещенности проезжей части на таких участках должен быть не менее 10 лк.

6.8 Протяженность участка дороги с принудительным ограничением максимально допустимой скорости движения не должна превышать значений, указанных в таблице 4, а общее число ИН на таком участке дороги не должно быть более пяти.

Таблица 4

Максимально допустимая скорость движения, км/ч	Расстояние между осями ИН, м
20	От 35 до 60 включ.
30	От 60 до 80 включ.
40	От 80 до 125 включ.

7 Оборудование техническими средствами организации дорожного движения участков дорог с искусственными неровностями

7.1 Участки дорог, на которых устроены ИН, следует оборудовать дорожными знаками и дорожной разметкой в соответствии с ГОСТ Р 52289, ГОСТ Р 52290 и ГОСТ Р 51256.

7.2 Перед ИН на ближней границе ее или разметки устанавливают дорожные знаки 1.17 "Искусственная неровность" и 5.20 "Искусственная неровность".

7.3 Предупреждение водителей о нескольких последовательно расположенных искусственных неровностях обеспечивается применением таблички 8.2.1 "Зона действия", установленной совместно с предупреждающим дорожным знаком 1.17 "Искусственная неровность".

7.4 Если на участке дороги выбраны размеры ИН для максимально допустимой скорости движения, отличающейся от скорости движения на предшествующем участке дороги на 20 км/ч и более, применяют ступенчатое ограничение скорости с последовательной установкой знаков 3.24 "Ограничение максимальной скорости" в соответствии с требованиями ГОСТ Р 52289.

7.5 В случае применения различных конструкций ИН линии разметки на дорожное покрытие и на бордюрный камень наносят в соответствии с рисунком 4.



Рисунок 4 - Пример нанесения разметки 1.25 и 2.7 при устройстве ИН

При необходимости устройства возвышающегося наземного пешеходного перехода, совмещенного с ИН, нанесение линии разметки наносят в соответствии с рисунком 5.

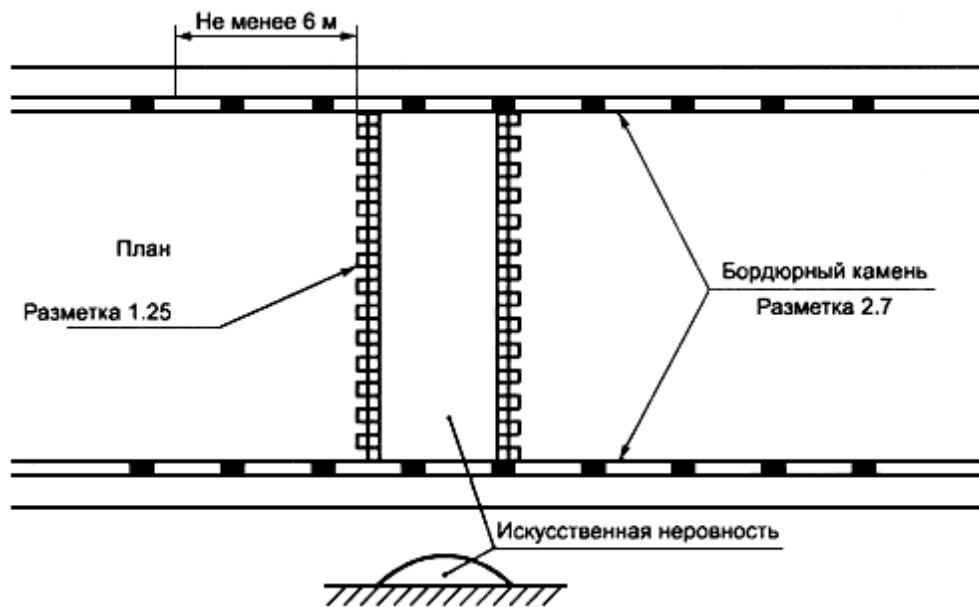
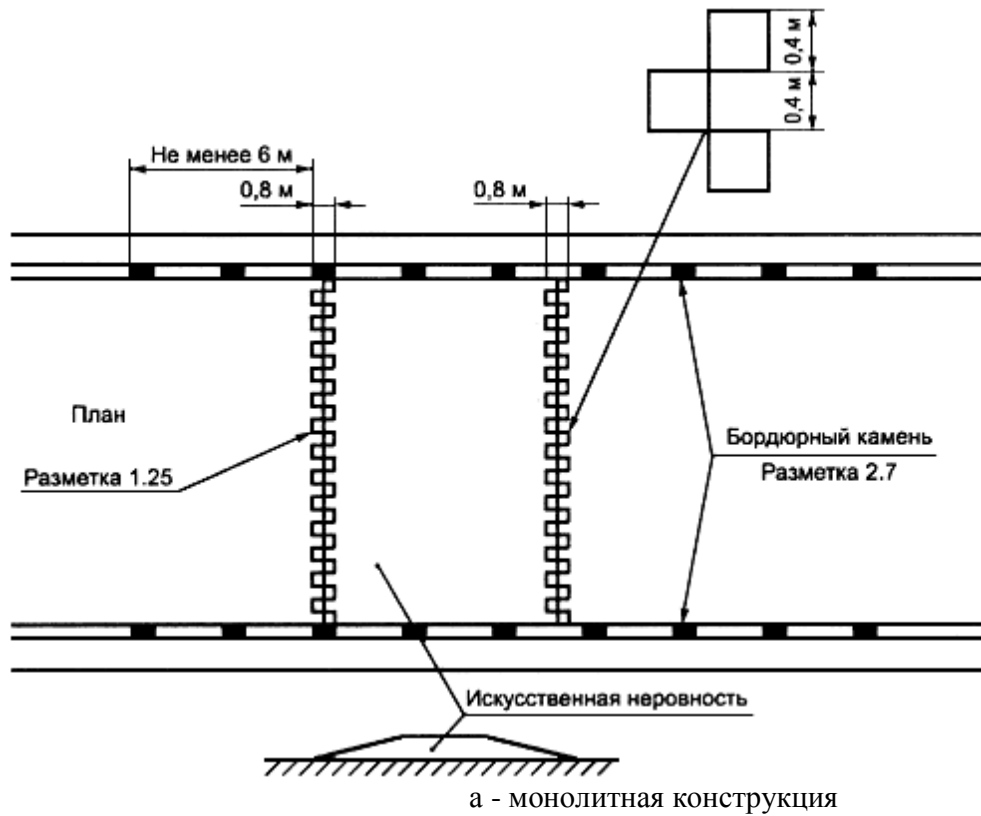

Рисунок 5 - Пример нанесения разметки 1.25 и 2.7 в случае возвышающегося пешеходного перехода, совмещенного с ИН

Библиография

- [1] СНиП 2.07.01-89 Градостроительство. Планировка и застройка городских и сельских поселений
- [2] СНиП 2.05.02-85 Автомобильные дороги

Национальный стандарт РФ

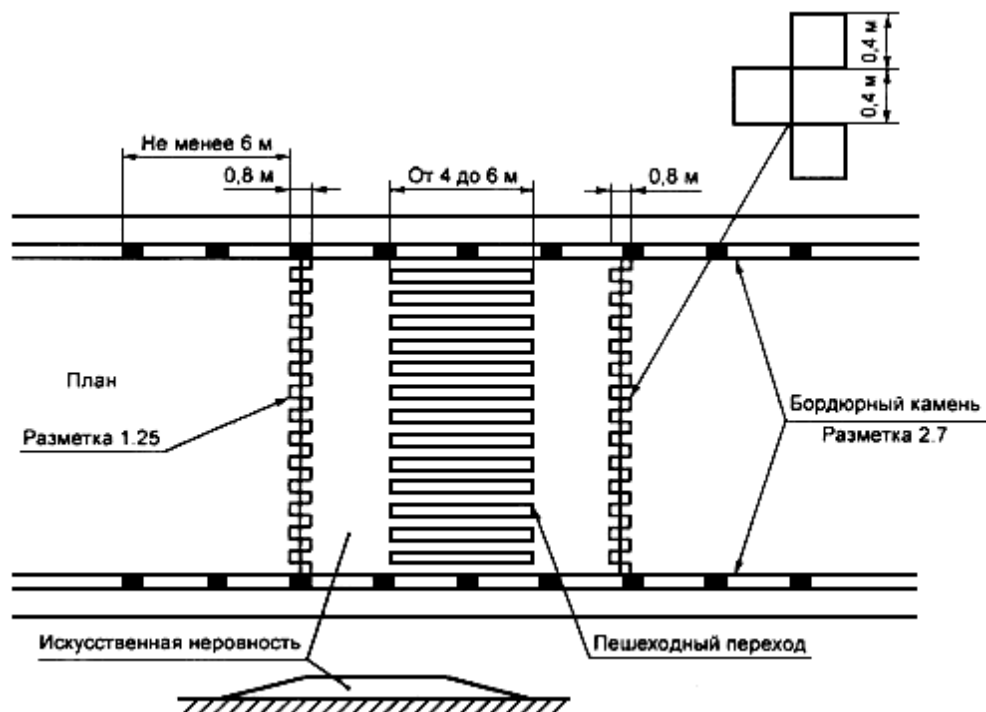
ГОСТ Р 52289-2004 "Технические средства организации дорожного движения. Правила применения дорожных знаков, разметки, светофоров, дорожных ограждений и направляющих устройств" (утв. приказом Федерального агентства по техническому регулированию и метрологии от 15 декабря 2004 г. 120-ст) (с изменениями от 8 декабря 2005 г.)

Национальный стандарт РФ

Технические средства организации дорожного движения
ИСКУССТВЕННЫЕ НЕРОВНОСТИ

Общие технические требования. Правила применения

ОКС 93.080.30

ОКП 52 1000

Дата введения 2008-01-01

Предисловие

Цели и принципы стандартизации в Российской Федерации установлены Федеральным законом от 27 декабря 2002 г. N 184-ФЗ "О техническом регулировании", а правила применения национальных стандартов Российской Федерации - ГОСТ Р 1.0-2004 "Стандартизация в Российской Федерации. Основные положения"

Сведения о стандарте

1 РАЗРАБОТАН Федеральным государственным унитарным предприятием "РОСДОРНИИ" (ФГУП "РОСДОРНИИ") по заказу Федерального дорожного агентства

2 ВНЕСЕН Техническим комитетом по стандартизации ТК 278 "Безопасность дорожного движения" и Техническим комитетом по стандартизации ТК 418 "Дорожное хозяйство"

3 УТВЕРЖДЕН И ВВЕДЕН В ДЕЙСТВИЕ Приказом Федерального агентства по техническому регулированию и метрологии от 11 декабря 2006 г. N 295-ст

**ИНСТРУКЦИЯ
ПЕДАГОГУ, ОТВЕТСТВЕННОМУ ЗА ОРГАНИЗАЦИЮ В
ОБЩЕОБРАЗОВАТЕЛЬНОМ УЧРЕЖДЕНИИ РАБОТЫ ПО
ПРОФИЛАКТИКЕ ДЕТСКОГО
ДОРОЖНО- ТРАНСПОРТНОГО
ТРАВМАТИЗМА**

Педагог, ответственный за организацию профилактики ДДТТ, назначается приказом директора общеобразовательного учреждения перед началом учебного года. Это может быть заместитель директора по воспитательной работе, учитель начальных классов или предмета «ОБЖ», руководитель отряда (кружка) ЮИД или любой педагог (на усмотрение директора), владеющий соответствующими знаниями или прошедший курсы повышения квалификации по обучению школьников правилам дорожного движения.

Педагог (инструктор по безопасности дорожного движения) руководствуется в своей работе Законом Российской Федерации «О безопасности дорожного движения», «Правилами дорожного движения Российской Федерации» (новая редакция с внесенными дополнениями и изменениями), другими нормативными правовыми актами. Работа осуществляется в тесном контакте с инспектором по пропаганде или сотрудником Госавтоинспекции, закрепленным за данным общеобразовательным учреждением приказом начальника Госавтоинспекции.

В обязанности педагога, ответственного за организацию профилактики ДДТТ, входит следующее.

1. Организация работы общеобразовательного учреждения по профилактике ДДТТ в соответствии с планами совместной работы Госавтоинспекции и органа управления образованием. План рассматривается на педагогическом совете и утверждается директором, а совместные планы проведения профилактических мероприятий – еще и руководителями соответствующих организаций.

2. Осуществление контроля за выполнением учебного плана и программы занятий по ПДД в образовательном процессе.

Осуществление постоянного контакта с подразделением пропаганды Госавтоинспекции в:

- организации совместных профилактических мероприятий с учащимися и их родителями;
- оформлении «уголка безопасности», кабинета ОБЖ;
- обеспечении учащихся методической литературой и наглядными пособиями;
- техническом оборудовании автоплощадки (автогородка);
- ведении наблюдательного дела на общеобразовательное учреждение.

4. Систематическое информирование педагогического коллектива и родителей о состоянии аварийности: количестве ДТП с участием детей, анализе причин и

условий, способствующих возникновению ДТП, сроках проведении профилактических мероприятий, их участниках.

5. Разработка совместно с сотрудником Госавтоинспекции схемы маршрута безопасного передвижения учащихся по территории, прилегающей к общеобразовательному учреждению. Контроль постоянного обновления информации по данной схеме.

6. Организация работы отряда (кружка) ЮИД, участие в написании положений, инструкций по проведению его работы.

ТЕХНОЛОГИЯ ПРОВЕДЕНИЯ «МИНУТКИ» ПО БЕЗОПАСНОСТИ ДВИЖЕНИЯ

«Минутка» - это кратковременное занятие по безопасности движения (1-2 минуты), которое проводится педагогом непосредственно перед тем, как дети пойдут домой (группы продленного дня), или в конце последнего урока в начальных классах.

Цель «минутки» - повлиять на процесс стихийного формирования навыков поведения на улице во время движения по ней путем создания у детей соответствующей установки, ориентировки мышления на вопросы «дороги» и «безопасности». Ребенок, выйдя на улицу, осознанно или неосознанно изучает ее, познавая «секреты». Улица лишь на первый взгляд проста, а в действительности сложна, имеет ряд «ловушек» - обманчивых ситуаций.

МЕТОДИКА ПРОВЕДЕНИЯ «МИНУТКИ»

Внимание детей переключается на вопросы безопасности движения путем разбора проблемного вопроса. Выслушав мнение нескольких детей по поставленному вопросу, воспитатель (учитель) поправляет их и дает свое объяснение. Важно создание ситуации столкновения мнений, спора, разнообразия объяснения одного и того же явления детьми.

За день в образовательном учреждении ребенок получает полезные сведения по безопасности движения, рассмотренные в проблемной и занимательной форме.

Продолжением «минутки», ее практическим приложением является движение детей из образовательного учреждения по улице.

Детям предлагаются задания по наблюдению обстановки на улице (за движением автомобилей, пешеходов на остановках, перекрестках, обращение внимания по пути на различные предметы, мешающие обзору улицы).

Родители, сопровождающие детей, в процессе движения домой используют наблюдение и правильно оценивают обстановку, задавая детям вопросы.

ПОЛОЖЕНИЕ ОБ ОТРЯДАХ ЮНЫХ ИНСПЕКТОРОВ ДВИЖЕНИЯ (ЮИД)

1. Общие положения

Отряд ЮИД создаются на базе МБОУ СОШ №1 и из числа учащихся учреждений образования при поддержке ОГИБДД и других заинтересованных организаций.

2. Цели и задачи

Создание отрядов ЮИД осуществляется с целью организации, проведения работы с детьми по профилактике детского дорожно-транспортного травматизма, пропаганды безопасного поведения на дороге, развития ответственности в обеспечении безопасности жизнедеятельности, воспитания правовой культуры. Основными задачами данной работы является: изучение ПДД детьми, расширение, развитие знаний, умений в области БДД, воспитание соответствующих навыков поведения, использования их в повседневной жизни, профессиональная ориентация учащихся.

3. Организация работы и структура отрядов ЮИД

Руководитель отряда ЮИД назначается приказом директора МБОУ СОШ №1. Руководитель отряда ЮИД работает в тесном взаимодействии с сотрудниками ОГИБДД и других заинтересованных организаций. Периодичность проведения занятий устанавливается руководителем учреждения.

Отряд ЮИД создается при наличии 10-12 членов и более из числа учащихся учреждения в возрасте от 8 до 14 лет. Возможно создание нескольких отрядов ЮИД в одном учреждении по возрастным группам.

Руководитель отряда разрабатывает и ведет следующую документацию:

- положение об отряде ЮИД;
- тематический план занятий;
- план проведения мероприятий по БДД;
- журнал посещаемости.

В конце учебного года готовит краткий отчет реализации планов, анализирует деятельность отряда ЮИД.

4. Разделы работы

В зависимости от уровня знаний, умений и возрастных особенностей, а также с учетом положений членов отряда ЮИД, проводится следующая работа по разделам:

- изучение ПДД;
- вождение и техническое обслуживание велосипеда;
- оказание первой медицинской помощи;
- история ЮИД;
- основы страхования;
- агитбригада;
- оформительская работа.

Раздел «Изучение Правил дорожного движения» направлен на углубленное изучение Правил дорожного движения, дорожных знаков, разбор дорожных ситуаций. В данный раздел также входят практическая работа по предупреждению ДТП (проведение рейдов с детьми по выявлению нарушителей ПДД, проведение агитационно-профилактической работы).

Раздел «Вождение и техническое обслуживание велосипеда» включает в себя умение управлять велосипедом, преодолевать полосу препятствий, а также умение находить неисправности в велосипеде и устранять их.

Раздел «Оказание первой медицинской помощи» направлен на приобретение детьми навыков и умений оказания первой доврачебной помощи пострадавшим при ДТП.

Раздел «История ЮИД» расширяет кругозор, углубляет знания участников отряда ЮИД по безопасности дорожного движения, истории возникновения, развития ПДД, автотранспорта, его создателей, истории ЮИДовского движения.

Раздел «Агитбригада» включает в себя проведение массовой агитационно-пропагандистской, разъяснительной работы по БДД в детских образовательных учреждениях, развитие творческих, актерских способностей у детей, сценического мастерства.

Раздел «Оформительская работа» развивает художественные способности, навыки оформления плакатов, стенных газет, листовок, декораций к спектаклям по БДД, а также работу по изготовлению пособий, оформлению уголков БДД в образовательных учреждениях.

5. Проведение мероприятий

Реализация знаний, полученных детьми в отрядах ЮИД по перечисленным разделам работы, осуществляется в практической деятельности при проведении различных мероприятий, конкурсов, соревнований по БДД, в том числе ежегодных районных слетов ЮИД.

ИНФОРМАЦИОННЫЙ УГОЛОК СОШ №1 ПО БЕЗОПАСНОСТИ ДОРОЖНОГО ДВИЖЕНИЯ

Информационные и пропагандистские материалы по безопасности дорожного движения оформляются в виде специальных стендов или щитов (один или несколько) и располагаются на видном месте в вестибюле школы на 1 этаже образовательного учреждения.

Перечень материалов, располагаемых на стендах, следующий:

1. Выписка из приказа директора школы о назначении лица, ответственного за работу по профилактике детского дорожно-транспортного травматизма (с указанием должности, фамилии, имени, отчества).
2. Информация (по согласованию с районным отделом ГИБДД) о закреплении за школой сотрудников ГИБДД и дружинников с указанием фамилий.
3. Положение о создании в МБОУ СОШ №1 отряда ЮИДД «Зебра»
4. План мероприятий по пропаганде БДД на 2014-2015 учебный год
5. Информация о проводимых в школе мероприятиях, связанных с изучением ПДД: проведение игр, конкурсов, соревнований и т.п. с обязательными сообщениями о ходе подготовки к ним.
6. Информация ГИБДД о состоянии ДДТТ в районе (ежемесячные данные).
7. Постоянная, периодически сменяемой информации по ПДД по темам: «Причины ДТП», «Бытовым привычкам не место на дороге» («Ловушки»), «Как избежать опасности на дороге» и т.п.
8. Информация для родителей.
Школа обязана четко объяснять свои задачи, рассказывать о проблемах, информировать об актуальных задачах. Все это в полной мере относится и к проблемам ДДТТ.
Внимание родителей должно быть обращено не только на ту информацию, которая относится непосредственно к ним, но и на ту, с которой школа обращается к детям.
Для достижения наибольшей эффективности в обучении детей, родители должны быть ознакомлены с поурочным содержанием проводимых уроков по ПДД. Это необходимо для того, чтобы не было противоречий в изложении учебного материала учителя на уроке и поведением родителей в реальных дорожных ситуациях, что, к сожалению нередко случается.
9. Схема безопасного движения учащихся по территории микрорайона школы. Эта схема носит весьма ответственную информационную нагрузку. Как правило,

подобные схемы в школах имеются, но к очень большому сожалению, они выполняются формально и никакой полезной работающей информации не несут. Подобные схемы необходимо согласовать с органами ГИБДД.

Сама по себе задача обеспечения безопасности движения учащихся из дома в школу, обратно и в других направлениях в границах микрорайона школы всегда была и остается актуальной и требует гораздо большего внимания, чем это имеет место в реальности.

Учитель не может, да и не должен заниматься ее решением, но обратить внимание руководства школы и тем самым привлечь его внимание к решению вопросов безопасности детей на пути в районе школы, он в состоянии и должен это делать. Администрация, в свою очередь, может обратиться в управление образования и в ГИБДД, в муниципальные и другие органы и потребовать принятия необходимых практических мер по обеспечению безопасности детей. При выполнении схемы надо подобрать приемлемый масштаб и соблюсти его. Схема должна легко читаться, поэтому обозначать надо основные и понятные ориентиры (строения, дороги, зеленые насаждения и т.п.), надписи должны выполняться четко, разборчиво. Обязательно обозначаются все дороги со всеми элементами (проезжая часть, трамвайные пути, тротуар, разделительная полоса, пешеходные переходы, светофоры, дорожные знаки и разметка). Расположение светофоров, дорожных знаков и разметки должно соответствовать их действительным местам расположения. Хорошо видимой линией (при необходимости со стрелками, обозначающими направление движения) должны быть обозначены все основные пути движения учащихся к школе (и обратно) от близлежащих остановок маршрутного транспорта и основных мест проживания учащихся. Должны быть отмечены участки с интенсивным движением транспортных средств.

Следующий этап работы – оценка степени безопасности дорожного движения на участках дорог, прилегающих к школьной территории:

1. Дорожный знак «Дети» (2 шт.): наличие, состояние, правильность установки (расстояние, высота, освещенность).
2. Состояние проезжей части, тротуаров и их освещенность.
3. Наличие остановок и стоянок транспортных средств, объездных путей, влияющих на пешеходное движение.
4. Наличие постоянных и временных сооружений и предметов, захламленность на территории, прилегающей к школе, влекущие ухудшение обзора, вынужденное нарушение маршрутов детей.
5. Наличие (при необходимости) и состояние пешеходных ограждений в местах подходов детей к школе.
6. Наличие и состояние пешеходных переходов и их обозначений (знаки, разметка).
7. Соблюдение скоростного режима водителями транспортными средствами, наличие искусственных неровностей.

8. Направление движения транспортных потоков (необходимость переключения на другие направления).

9. Организация дежурства сотрудников ГИБДД, дружинников, учителей, родителей, старших школьников и членов отрядов ЮИД (в пределах целесообразности).

Оценив степень безопасности дорожного движения, состояния школьной территории и всего микрорайона школы, необходимо специальными условными значками (например, красный флажок, а при необходимости с дополнительной надписью) обозначить опасные места на схеме.

Опасность временного характера (ремонт тротуара, складирование какого-либо материала и т.д.) лучше обозначить легкосъёмными значками, органы и потребовать принятия необходимых практических мер по обеспечению безопасности детей.

При выполнении схемы надо подобрать приемлемый масштаб и соблюсти его. Схема должна легко читаться, поэтому обозначать надо основные и понятные ориентиры (строения, дороги, зеленые насаждения и т.п.), надписи должны выполняться четко, разборчиво. Обязательно обозначаются все дороги со всеми элементами (проезжая часть, трамвайные пути, тротуар, разделительная полоса, пешеходные переходы, светофоры, дорожные знаки и разметка). Расположение светофоров, дорожных знаков и разметки должно соответствовать их действительным местам расположения. Хорошо видимой линией (при необходимости со стрелками, обозначающими направление движения) должны быть обозначены все основные пути движения учащихся к школе (и обратно) от близлежащих остановок маршрутного транспорта и основных мест проживания учащихся. Должны быть отмечены участки с интенсивным движением транспортных средств.

Следующий этап работы – оценка степени безопасности дорожного движения на участках дорог, прилегающих к школьной территории:

1. Дорожный знак «Дети» (2 шт.): наличие, состояние, правильность установки (расстояние, высота, освещенность).
2. Состояние проезжей части, тротуаров и их освещенность.
3. Наличие остановок и стоянок транспортных средств, объездных путей, влияющих на пешеходное движение.
4. Наличие постоянных и временных сооружений и предметов, захлапленность на территории, прилегающей к школе, влекущие ухудшение обзора, вынужденное нарушение маршрутов детей.
5. Наличие (при необходимости) и состояние пешеходных ограждений в местах подходов детей к школе.
6. Наличие и состояние пешеходных переходов и их обозначений (знаки, разметка).
7. Соблюдение скоростного режима водителями транспортными средствами, наличие искусственных неровностей.

8. Направление движения транспортных потоков (необходимость переключения на другие направления).

9. Организация дежурства сотрудников ГИБДД, дружинников, учителей, родителей, старших школьников и членов отрядов ЮИД (в пределах целесообразности).

Оценив степень безопасности дорожного движения, состояния школьной территории и всего микрорайона школы, необходимо специальными условными значками (например, красный флажок, а при необходимости с дополнительной надписью) обозначить опасные места на схеме.

ИНФОРМАЦИОННЫЙ УГОЛОК СОШ №1 ПО БЕЗОПАСНОСТИ ДОРОЖНОГО ДВИЖЕНИЯ

